

TECHNISCHE DATEN
TYPE: DIG-MAZ 150 Vakuum

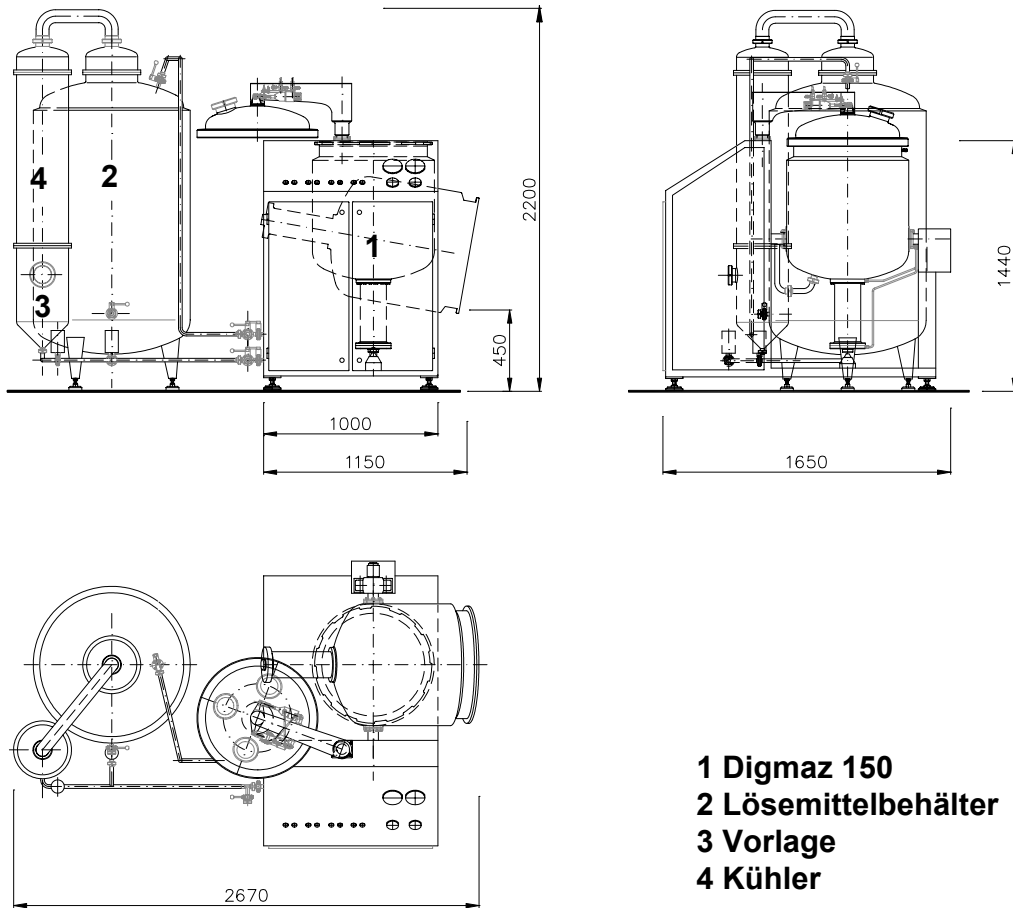

- 1 Digmaz 150**
- 2 Lösemittelbehälter**
- 3 Vorlage**
- 4 Kühler**

Anlagentype:	DIG-MAZ 150	
Extraktionsbehälter:	150 Liter	Kräuterraum
Lösemittelbehälter:	650 Liter	
Frischwasser:	5 bar	50 l/h
Heißwasser:	15,3 m ³ /h 180 kW	ein 90°C / aus 80°C
Kühlwasser:	15,3 m ³ /h 180 kW	ein 5°C / aus 12°C
Destillat:	300 Liter/ h	
Druckluft:	6 bar	4 m ³ /h
Elektroanschluss:	3x400 V / 50 Hz	
Anschlusswert:	6 kW	
Auspressdruck:	1,5 t	
Gewicht ca:	1,6 t	